

Ref : SC 10 droite ou gauche PMR

Plan vasque avec dossier retombée avant galbée pour PMR.

Cotes 1000 mm x 540 mm, vasque 365 profondeur 100.

Couleur de base : Blanc sanitaire.

Autres couleurs sur demande.

Accessoires de pose (visserie, consoles, autres...) non fournis.

Fiche produit

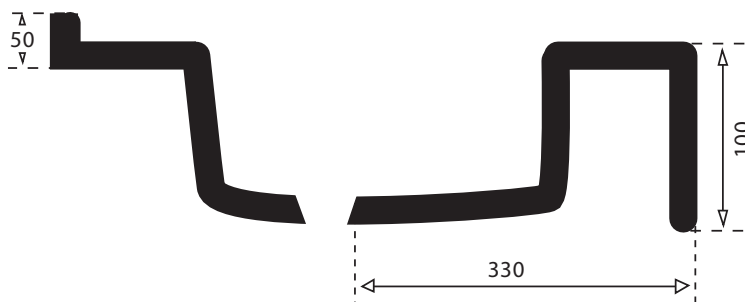
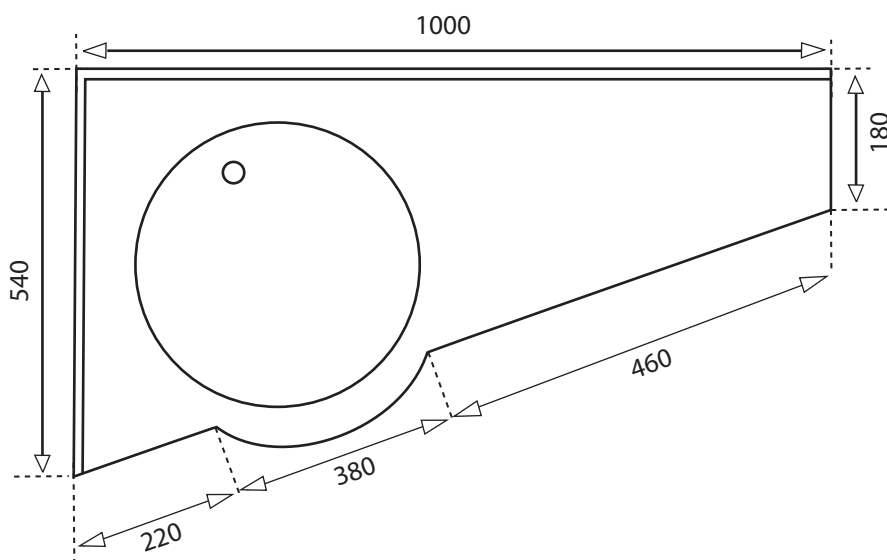

Bureaux et atelier :
 Z.A. de l'Ecluse
 83460 Les Arcs sur Argens
www.athelia@orange.fr
 Tél. : 04 94 84 52 26
 Fax : 04 94 84 51 82